



**O Movimento CHIS–Bahia,
A Internet em Salvador e
Planejamento Participativo
de Cidades Inteligentes etc. na Bahia**
(Salvador, 02 a 04 de dezembro de 2015)

Tadao Takahashi
Movimento CHIS – BR

CHIS

CHIS significa

Cidades mais Humanas, Inteligentes e Sustentáveis

CHIS DA QUESTÃO

Coloca o Desafio de Converter CHIS

em um

Tema de Primeira Grandeza

em

Políticas Públicas

no Brasil

CHIS no Brasil

A implantação de um paradigma de desenvolvimento de CHIS no Brasil demanda a criação de um “PROVIMENTO” com pelo menos 8 anos de sustentação

Obs.: “PROVIMENTO” = PROJETO + MOVIMENTO

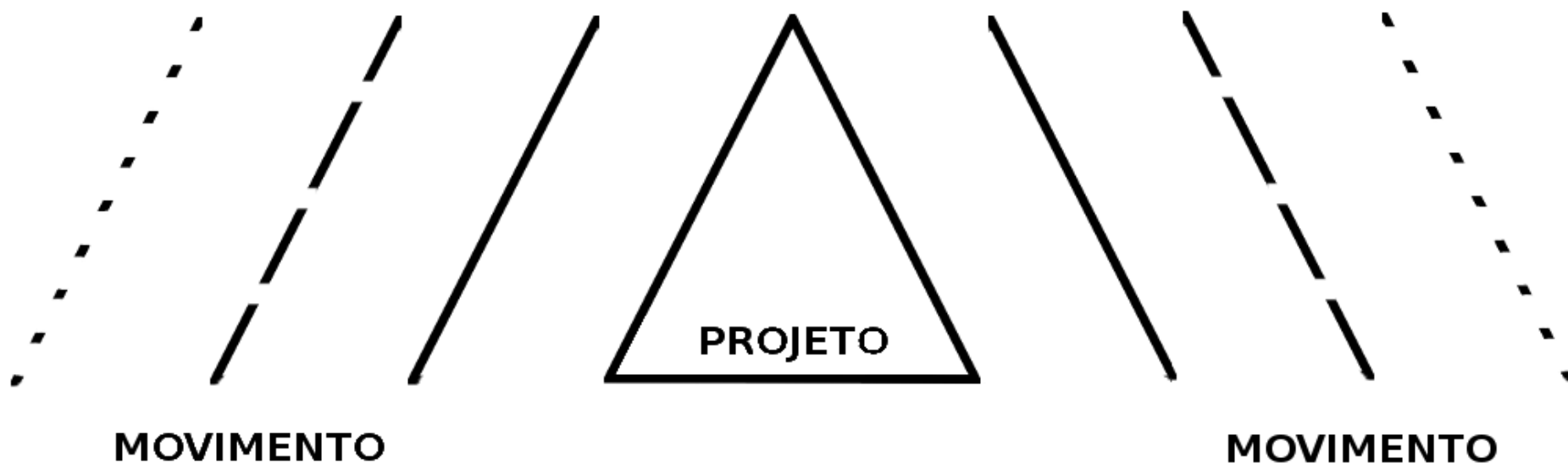

Provimento

Precisa de

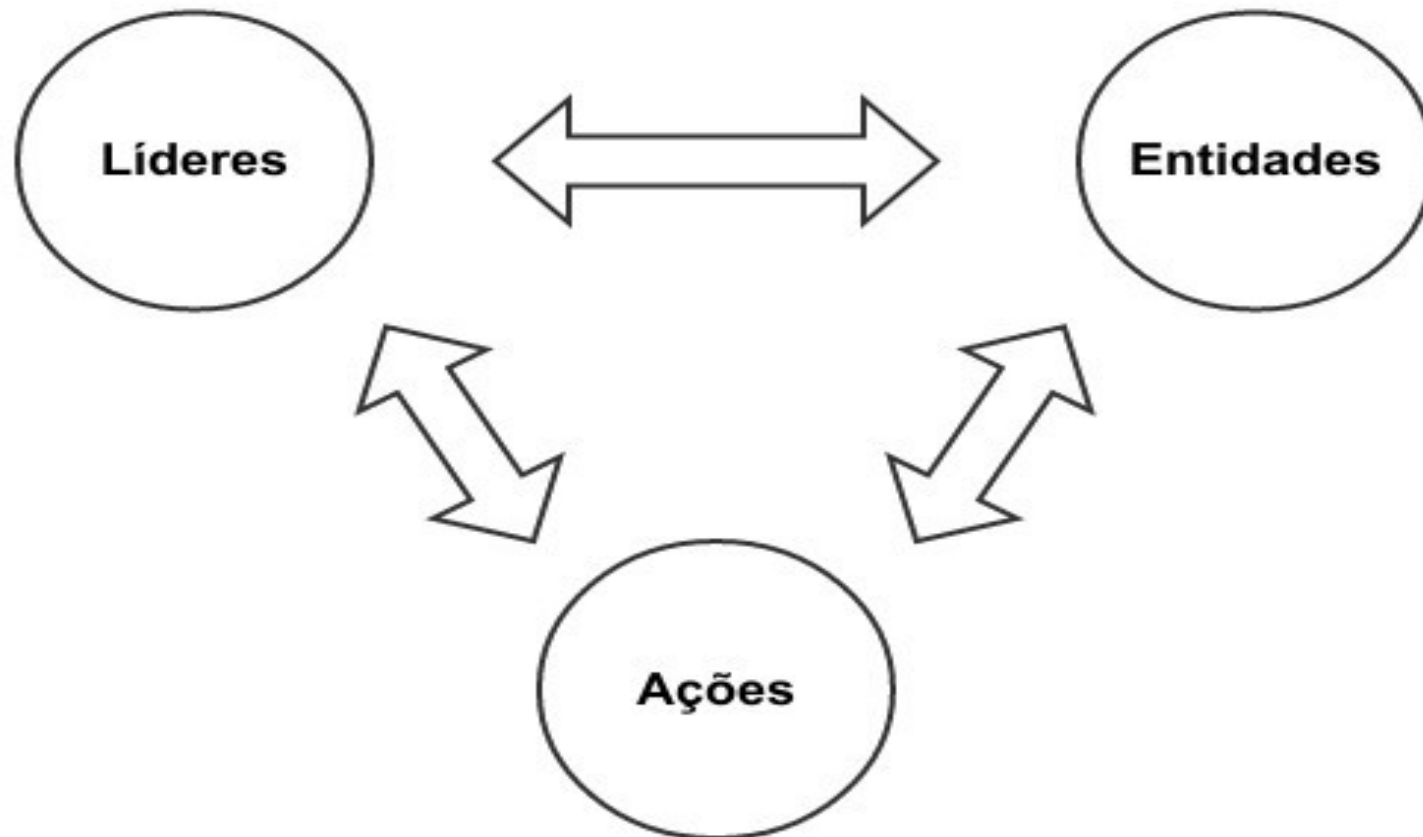

A Teoria

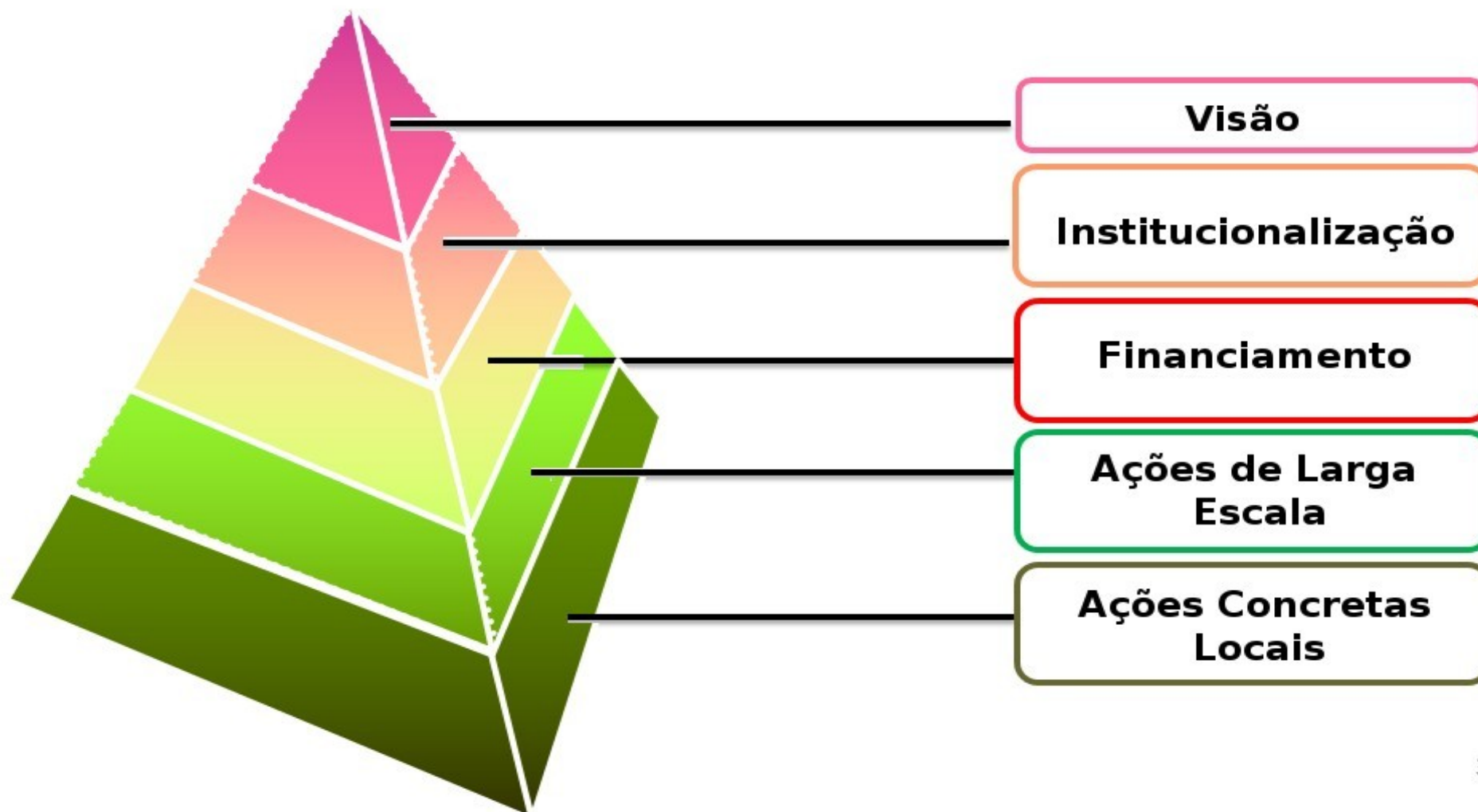

A Prática

A Prática

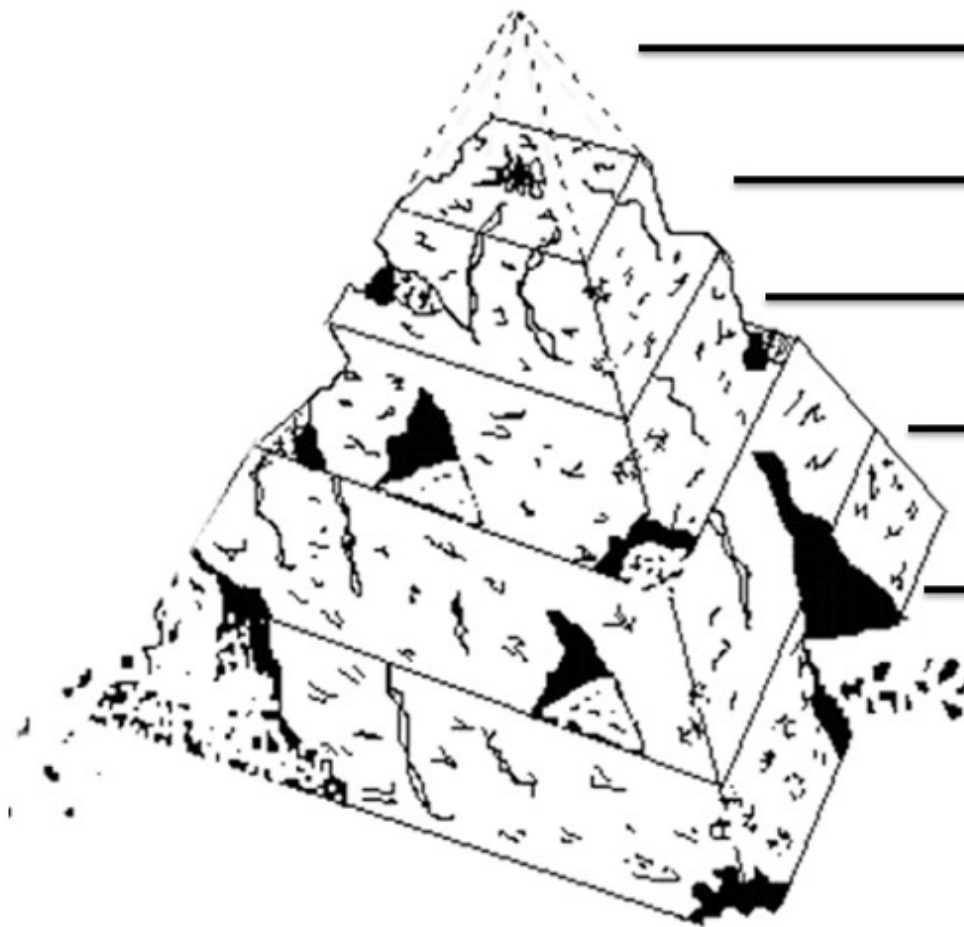

Parcial
Fragmentada

Colcha de Retalhos
Obsoleto/Utópico

Múltiplos Mecanismos
Poucos Recursos

Raro no Setor Público
Seletivo no Setor Privado

Miríades de Tentativas
Baixa Sustentação

Cenários de Referência até 2022

- Brasil saindo de “crise perfeita” (econômica, política, social);
- Negócios individuais e de microescala ganharam espaço (MEIs, Artesãos, Startups Tecnológicas etc.);
- Negócios Eletrônicos ganharam força;
- Comunicação ganhou força com TV Digital + Telefonia Celular;
- Cultura se tornou tema de Alinhamento Nacional.

Entidades Relevantes na Bahia

- ▮ Governo do Estado;
- ▮ Assembleia Legislativa;
- ▮ Tribunal de Contas de Municípios;
- ▮ Prefeituras Municipais (Salvador, Feira de Santana etc.);
- ▮ União dos Municípios;
- ▮ CAU / BA;
- ▮ SBC / BA;
- ▮ SUCESU / BA
- ▮ Associações e ONGs;
- ▮ PRODEB, COELBA, IRDEB, Sebrae – Ba etc.;
- ▮ Universidades (UFBA, UFSB, IFBA, UNEB, Unifacs etc.);
- ▮ Grupos de Interesse.

Áreas / Temas de Interesse

- ▮ Difusão de Cultura sobre CHIS;
- ▮ Planejamento Estratégico em Cidades;
- ▮ Capacitação para Gestão Pública Local;
- ▮ Inclusão Digital via Banda Larga + Hot Spots WiFi
- ▮ Plataforma de Comunicação via TV Digital +
- ▮ Telefonia Celular;
- ▮ Presença de Administração Pública na Internet;
- ▮ Dados Públicas Abertos e Gestão Participativa (Transporte Coletivo etc.);
- ▮ Planos Decenais em Educação;

Áreas / Temas de Interesse

- Preparação para o ENEM em Grande Escala;
- Educação e Distância em Grande Escala;
- Casas Inteligentes de Baixo Custo (pré-moldadas, Coletor Solar, Coleta de Água);
- Iluminação Pública Inteligente;
- Microgeração de Energia;
- Vigilância Eletrônica (Local, Municipal, Regional);
- Cadeias de Produtos e Serviços para CHIS em Médios / Pequenos Municípios;
- Campus Verde em Universidades;
- Jardins Verticais em Edifícios.

O Desafio do Planejamento Participativo

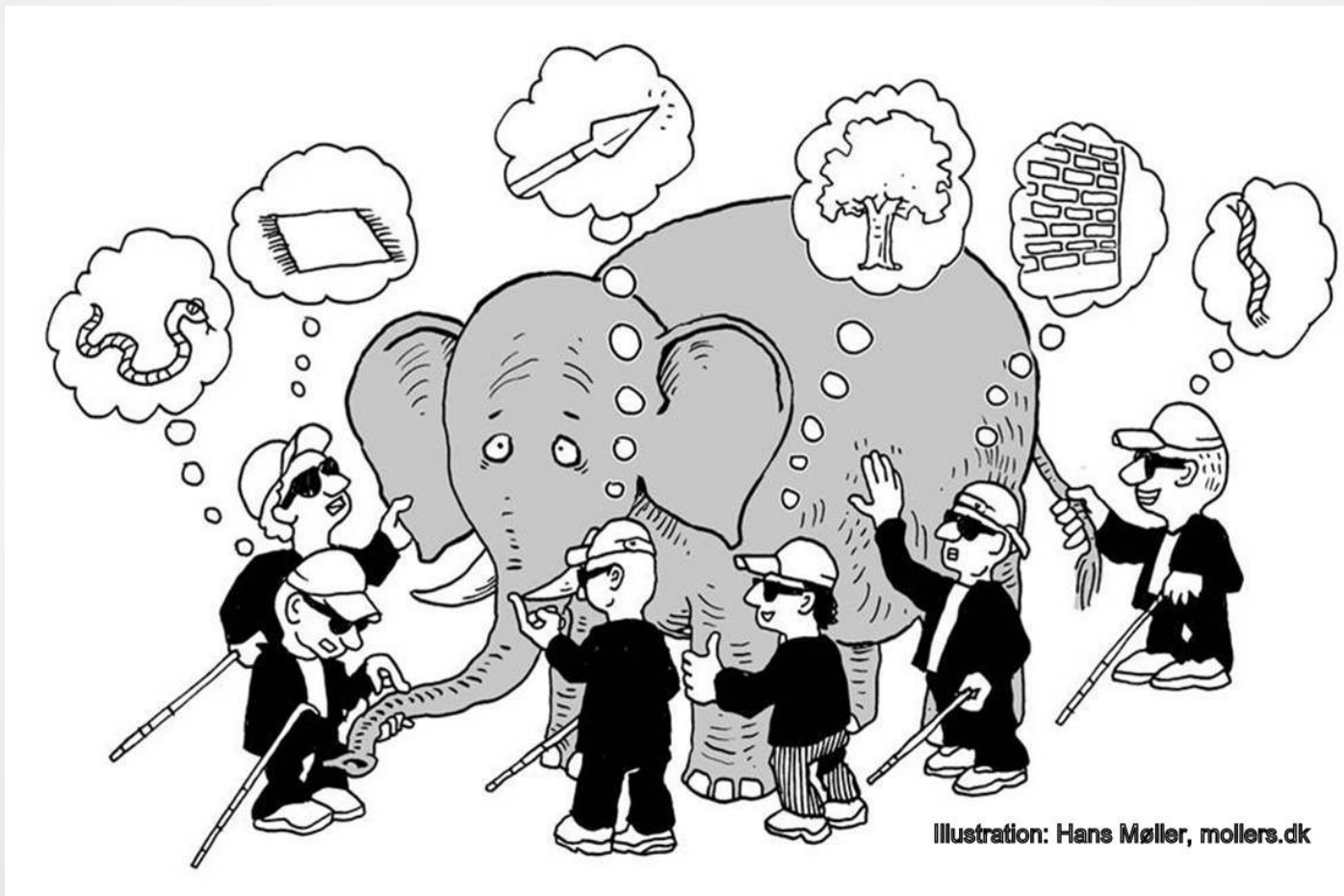

Deep Dive – Breve Histórico

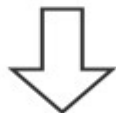
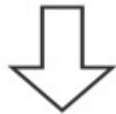
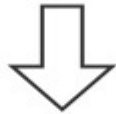

- A Empresa Mais Criativa do Mundo.

- Um dos MBAs Mais Conceituados do Mundo.

- Uma das Maiores Empresas de Consultoria do Mundo.

- Uma das Abordagens de Criação Coletiva Mais Reconhecidas no Mundo.

Diretrizes para Brainstorming

NÃO RESPEITE HIERARQUIA

Encoraje IDEIAS EXTRAVAGANTES

Aposte em volume

SEJA VISUAL

Elabore em Cima de Ideias dos Outros

MANCHETEIE o ARGUMENTO

Não saia do TÓPICO

QUANTIDADE gera QUALIDADE

UMA CONVERSAÇÃO de cada vez

RETARDE JULGAMENTO

Design Thinking em Cinco Passos

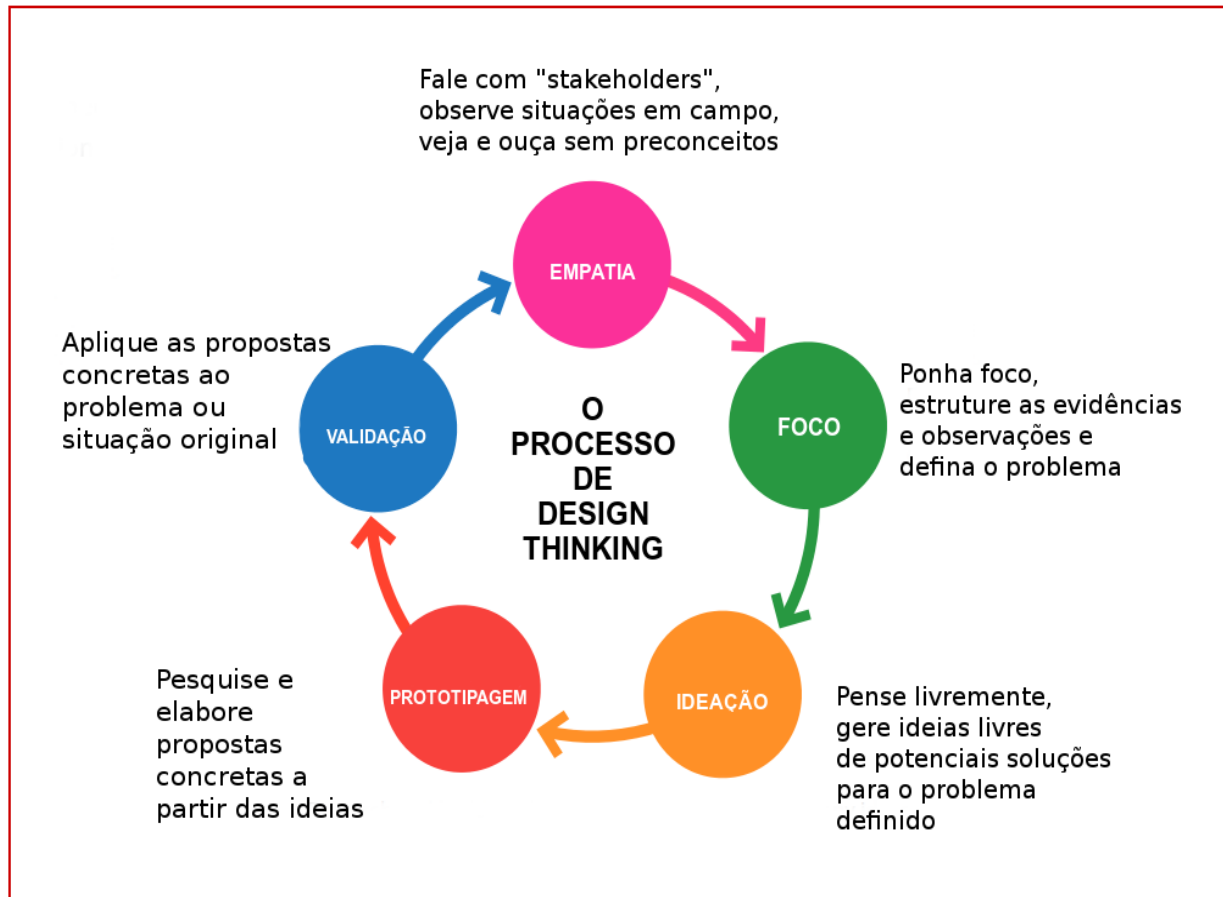

O Processo de Design Thinking

Fonte: IDEO

Internet e as Pessoas em Salvador

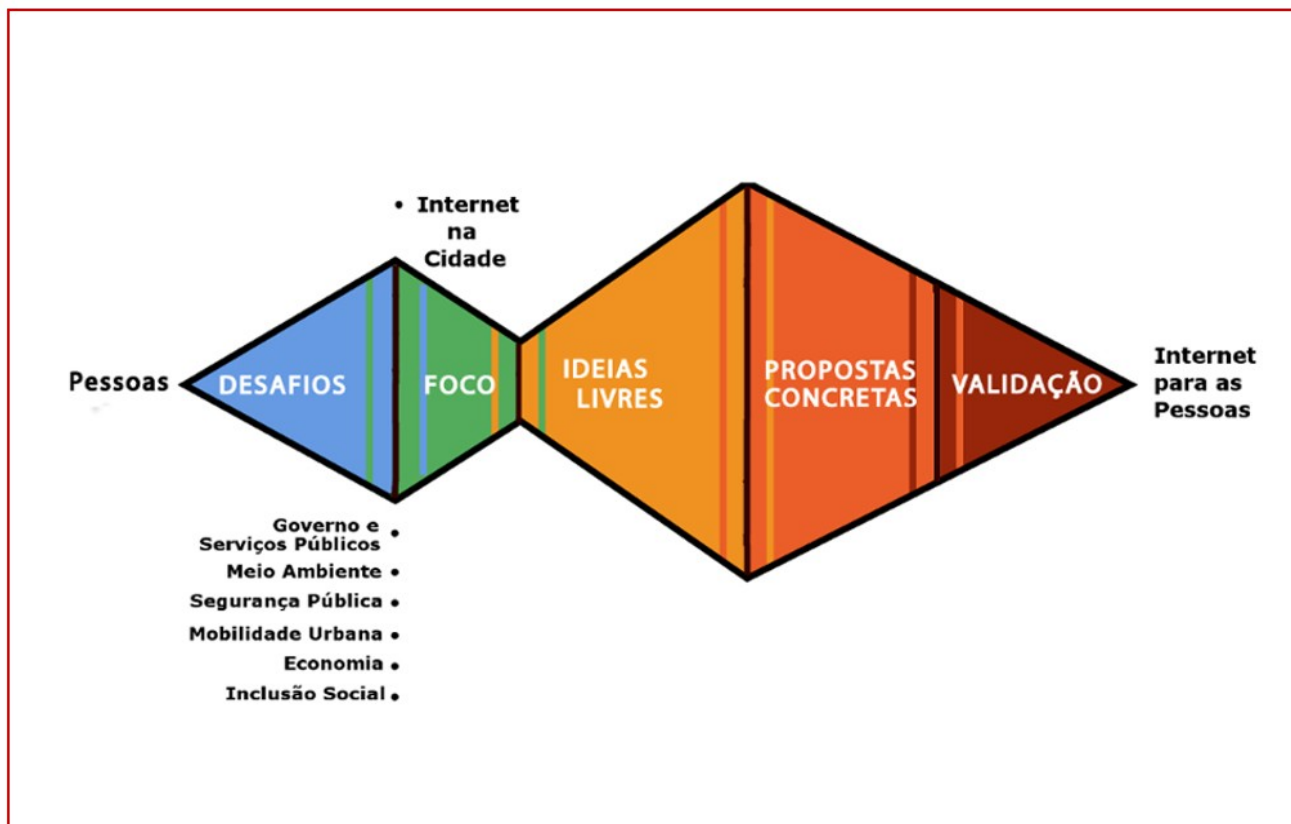

A Oficina em Cinco Passos

Esta Oficina

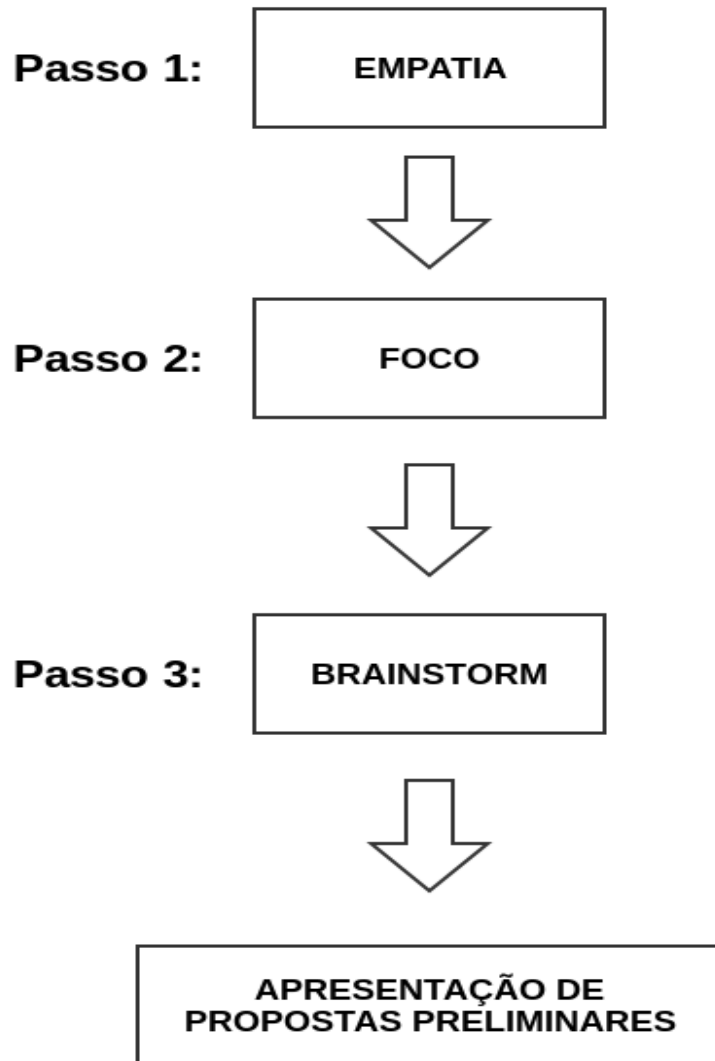

O que as Pessoas sentem?
O que falam?

O Que cada GT Deve Enfocar?

Ideias Livres em cada GT

Plenária

CHIS
DA
QUESTÃO

FIM.

Tadao Takahashi
CHIS-BR